

C61841	1
Z50096	1
Z50095	1
C61689	1
C61840	1
C61332	12
C61236	12
Z50097	1
C61845	12
C61844	12
C61348	12

D71022	1
C61711	2
C61757	4
E80713	1
C61959	2
C61608	4
C61560	2
M20006	qb
C61714	2
D71021	2
C61281	4
E80715	1
K90073	2
D71023	2
E80714	1
C61559	2
C61958	2

C61846	1
D71068	1
C61155	4

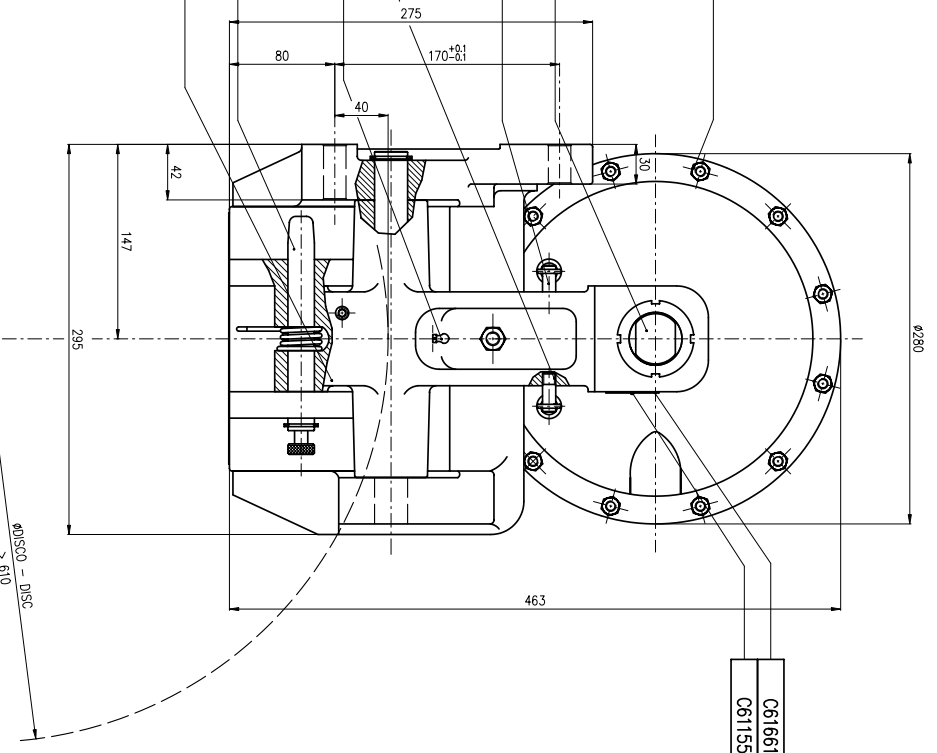

C61661	1
C61155	2

DISCO - DISC  
≥ 610

VISTA BASE DI MONTAGGIO ( DIS. E80715 )

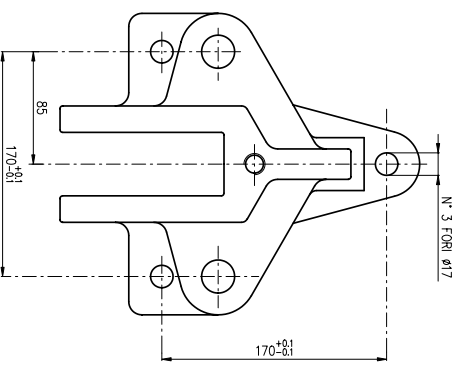

⊗ N.B. : ESEGUIRE AL MONTAGGIO  
N°2 FORI Ø2,2 PER IL FISSAGGIO  
ETICHETTA N° DI SERIE C61661

CODICE PRODOTTO	PARTICOLARE D.....	ST
A1976	D70997	11
A1977		
A1978		

TOLL. GEN. DI LAVORAZIONE	
DIM. LINEARI	mm
FORI	mm
ALZATI	mm
ANGOLI	mm
ESERCIZIO	mm
STATO	mm
TATTAMENTO	mm
COATT. MEC.	mm
FESO DEL PEZZO	mm
COATT. MEC.	mm
FINITO	mm
SCALA	1:2
DENOMINAZIONE : FRENO A PINZA " EAN "	
( Disco spessore 40 mm )	
DISEGNO	A1976 +
MODIFICAZIONE	A1978
DATA	0
AUTORIZZAZIONE NON ENO' ESIBIRE SEMPLICEMENTE IL LOGO DELLA SOCIETA' CHE HA EFFETTUATO IL MONTAGGIO A TERZO.	